

## 2. KÖRPER VERSCHIEBEN UND KOPIEREN - ÜBUNG

„Kopieren“ und „Im Riss verschieben“

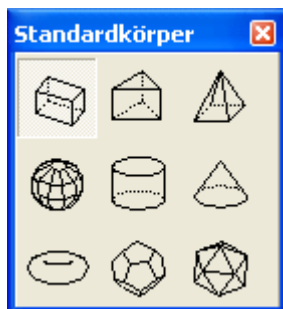

Erstelle einen Quader mit folgenden Maßen:

Tipp: Mit der Tabulator-Taste kann von einem Eingabefeld zum nächsten gesprungen werden!



Als nächstes ändere die Zeichenfarbe und erstelle einen Würfel (10/10/10)



Zunächst wird nun der **Raster** (im Sinne von Punktfang!) eingeschaltet und auf 10 mm gestellt.

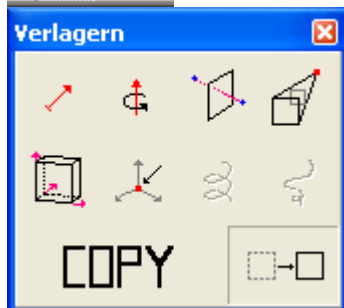

Der Würfel wird mit Hilfe des Befehls „**Im Riss verschieben**“ um 10 mm nach oben verschoben.

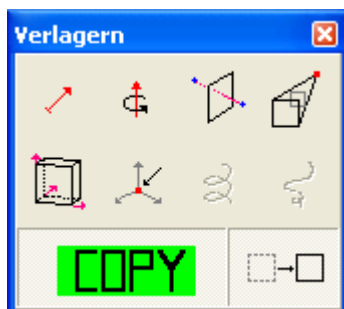
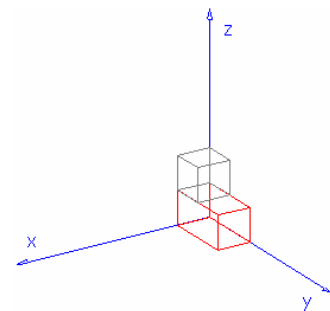

Der Quader bzw. Würfel soll bei eingeschalteter **Copy-Funktion** mehrmals nach rechts bzw. nach oben kopiert werden.

Der Raster bleibt dabei eingeschaltet, die Quader / Würfel werden ohne Abstand von einander angeordnet

Schnell kann auf diese Weise eine solche oder ähnliche Mauer entstehen:

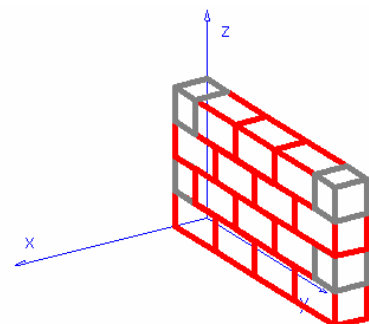

### Weitere Übung:

Schwieriger wird es, wenn man eine Ecke „mauert“.

Dazu werden 2 Quader, am besten in unterschiedlicher Farbe benötigt: Quader1 mit den Maßen 20/10/10, Quader 2 mit 10/20/10.

Quader 1 wird zunächst um 10 mm in Richtung der x-Achse verschoben!

Anschließend COPY-Befehl einschalten!

